

Ford Transit Custom kabina podwójna

doskonałe rozwiązanie do przewozu ludzi i ładunku

Snoeks
Automotive



MobilCar

zabudowy samochodów użytkowych

Spis treści

Podwójne kabiny Snoeks	4
Podwójna kabina – wersja Podstawowa	6
Podwójna kabina – wersja Premium	8
Wyposażenie	10
Opcje i wymiary	14
Specyfikacje i opcje	16



Kabina podwójna

Optymalne rozwiązanie dla biznesu i użytkowników prywatnych

Poprzez zamontowane drugiego rzędu siedzeń ze zintegrowaną ścianą działową, możliwym jest przebudowanie twojego furgonu w samochód dostawczy z podwójną kabiną. Jest to doskonałe rozwiązanie dla połączonych przewozów: ludzi i materiałów.

Bezpiecznie, wygodnie i efektywnie

Naturalnie, podwójna kabina spełnia najwyższe europejskie standardy bezpieczeństwa. Wszystkie siedzenia wyposażone są w 3-punktowe, bezwładnościowe pasy bezpieczeństwa, składany stolik i regulowane na wysokość zagłówki.

Ściana działowa jest tak zaprojektowana, aby spełniać standardy normy BS/ISO27956 w zakresie ochrony przed przemieszczającym się ładunkiem oraz całkowicie oddzielać przestrzeń ładunkową od przedziału pasażerskiego.

Więcej informacji i produktów znajdziecie Państwo na stronie www.mobilcar.pl

Podwójne kabiny Snoeks

kluczowe cechy

Wygląd

Chcemy, aby odbiorcy końcowi mieli wrażenie, że użytkują samochody od początku do końca zrobione w fabryce, pomimo naszych modyfikacji. Wygląd produktów Snoeks jest całkowicie zintegrowany z wyglądem samochodu. Struktura i kolor zastosowanych materiałów i tworzyw idealnie odpowiadają tym, które zostały użyte przez producenta.



Bezpieczeństwo

Snoeks zapewnia, że wszystkie produkty spełniają wymogi prawne dla Lekkich Pojazdów Użytkowych (Light Commercial Vehicles). Wszystkie nasze siedzenia wyposażone są w atestowane 3-punktowe pasy bezpieczeństwa i regulowane zagłówki. Nasze ściany działowe oferują użytkownikom certyfikowaną ochronę przed przemieszczającym się ładunkiem.



Komfort

Snoeks cieszy się wieloletnim doświadczeniem w konstruowaniu i ulepszaniu siedzeń samochodowych tak, aby jakość, bezpieczeństwo, styl i komfort maksymalnie spełniały wymogi klientów. Ergonomiczne siedzenia podtrzymują pasażera w optymalnej pozycji. Dodatkowe wyposażenie takie jak: ISOFIX, podłokietniki i przesuwane siedzenia również podnoszą komfort



Funkcjonalność

Podwójna kabina jest optymalną i atrakcyjną kombinacją efektywnego przewozu ładunku i osób. Unikalnym rozwiązaniem jest stworzone przestrzeni ładunkowej pod tylnym rzędem siedzeń, które można zdemontować w celu zwiększenia przestrzeni ładunkowej. Aby zwiększyć funkcjonalność, Snoeks oferuje takie wyposażenie jak: wygodne schowki, porty USB i punktowe światła LEDowe.



Montaż

Modyfikacje Snoeks są projektowane dla każdego modelu samochodu indywidualnie, tak aby odpowiadały wysokiej jakości wykończeniu fabrycznemu. Nasze produkty montujemy maksymalnie wykorzystując fabryczne punkty montażowe. Powyższe wymogi montażowe sprawiają, że modyfikujemy pojazdy minimalną ilością roboczogodzin.



Więcej informacji i produktów
znajdziecie Państwo na stronie
www.mobilcar.pl



1



2



Kabina podwójna

wersja podstawowa

Kabina podwójna w wersji Podstawowej to przede wszystkim bezpieczeństwo i funkcjonalność. Jest ona przeznaczona dla maksymalnie sześciu osób. W przestrzeni można z łatwością transportować niezbędne materiały i narzędzia dla sześciuosobowej brygady. Wszystkie siedzenia wyposażone są w 3-punktowe, bezwładnościowe pasy bezpieczeństwa, posiadające europejski certyfikat.

Trzyosobowa profilowana kanapa pokryta jest materiałem, tak jak siedzenia przednie. Połączenie wygodnej, trzyosobowej kanapy i wytrzymałych materiałów sprawia, że kabina jest gotowa do intensywnego użytkowania.

- 1) Zagłówki regulowane na wysokość
- 2) 3-punktowe bezwładnościowe pasy bezpieczeństwa dla wszystkich siedzeń
- 3) Podłoga pokryta zamontowaną gumową matą
- 4) Podłoga pokryta zamontowaną gumową matą
- 5) Dodatkowa przestrzeń ładunkowa pod ścianą grodziową



3



4



5

Więcej informacji i produktów znajdziecie Państwo na stronie www.mobilcar.pl



1



Kabina podwójna

wersja premium

Wariant Premium jest zaprojektowany dla tych, którzy mają wysokie wymagania co do ich podwójnej kabiny.

Wybierając trzysobową, profilowaną lub czterosobową kanapę, do siedmiu osób może podróżować bezpiecznie i komfortowo. Luksusowe wykończenie podwójnej kabiny idealnie oddaje oryginalny wygląd samochodu. Wygląd wnętrza samochodu sprawia, że można zapomnieć, że jest to samochód użytkowy.

Kabina Premium jest najczęściej wybierana przez użytkowników, którzy używają samochodów również prywatnie.

- 1) *Zaglówki regulowane na wysokość*
- 2) *Schowki na bocznych drzwiach przesuwnych i na ścianie grodziowej*
- 3) *Podłoga pokryta zamontowaną wykładziną*
- 4) *Podsufitka z plastiku ABS*
- 5) *Schowki zintegrowane w lewej dolnej osłonie*



2



3



4



5

Więcej informacji i produktów znajdziecie Państwo na stronie www.mobilcar.pl

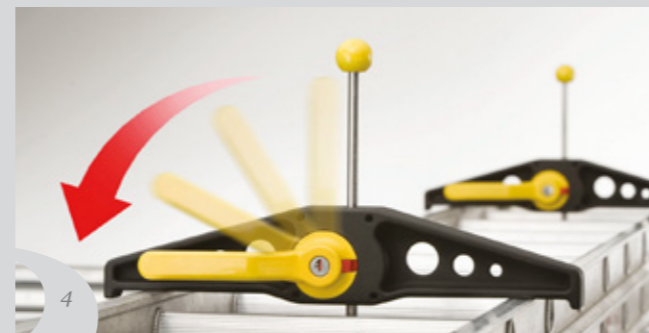

Wyposażenie

doposaż swój pojazd

Każda kabina podwójna Snoeks posiada bogate wyposażenie w standardzie. Dzięki szerokiej gamie akcesoriów możesz dostosować swoją podwójną kabinę do indywidualnych potrzeb.

Na tej stronie znajdziesz tylko niektóre z najbardziej popularnych produktów, które posiadamy w swojej ofercie. Więcej informacji na www.mobilcar.pl

- 1) Kosz dachowy Rhino
- 2) System SafeStow Rhino
- 3) System przesuwny LadderStow Rhino
- 4) Zaciski SafeClamp Rhino
- 5) Podest SafeStep Rhino
- 6) System zabudowy Sortimo

Więcej informacji i produktów znajdziecie Państwo na stronie www.mobilcar.pl



Ford Transit Custom kabina podwójna
doskonałe rozwiązanie do przewozu ludzi i ładunku

Opcje i wymiary

Podstawowa

Premium

	L1		L2	
DRZWI PRZESUWNE				
Drzwi przesuwne prawe	■	■	■	■
Drzwi przesuwne lewe	■	■	■	■
Drzwi przesuwne prawe i lewe	■	■	■	■
OKNA				
Fabrycznie montowane okna	■	■	■	■
Niefabrycznie montowane okna	■	■	■	■
INNE				
Siedzenie pasażera kierowcy	■	■	■	■
Ławka pasażera kierowcy	■	■	■	■
WYSOKOŚĆ DACHU				
H1	■	■	■	■
H2	-	■	-	■

■ Dostępne
- Niedostępne

Proszę sprawdzić powyższe konfiguracje, aby określić dostępność.

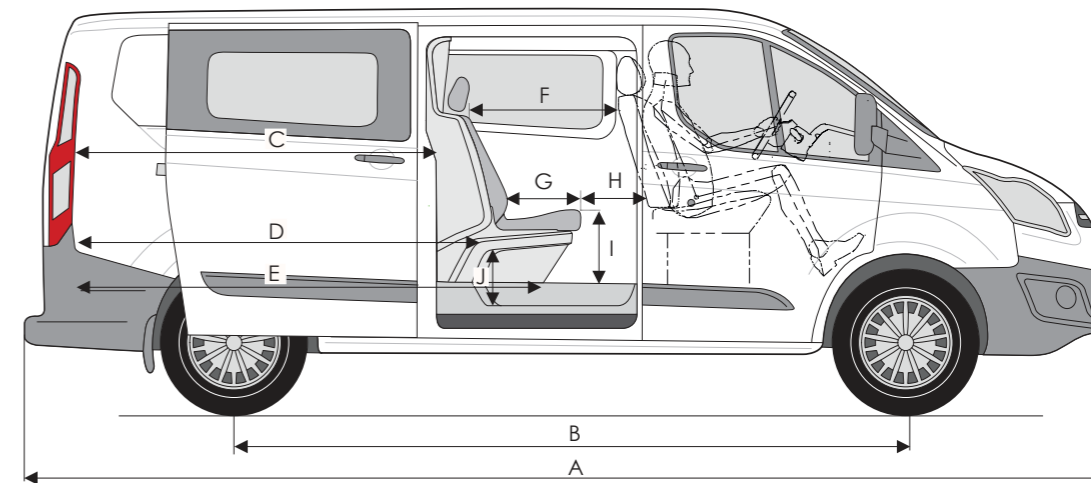

	A	B	C	D	E**	F	G	H***	I	J
L1	4972	2933	1493	1573	1983	880	470	310	390	260
L1 XL*	4972	2933	1553	1633	1983	820	470	250	390	260
L2	5339	3300	1860	1940	2350	880	470	370	390	260
L2 XL*	5339	3300	1920	2000	2350	820	470	250	390	260

Wszystkie wymiary w milimetrach

* Dodatkowa przestrzeń załadunkowa

** Podłoga załadunkowa w pełnej długości dostępna dla wymiarów 2513 mm. (L1) lub 2880 mm. (L2).

*** Mierzone w odniesieniu do zamontowanej ławki pasażera (obok kierowcy).

Specyfikacje i opcje

	Podstawowa	Premium
SCIANA DZIAŁOWA Z PLASTIKU ABS Z WBUDOWANYM OKNEM		
Pokrycie ławki bez schowka, dodatkowa przestrzeń ładunkowa pod ścianą grodziową	■	-
Pokrycie ławki ze schowkiem, dodatkowa przestrzeń ładunkowa pod ścianą grodziową	-	■
Demontaż oryginalnej ściany działowej i montaż osłon słupków B	▲	▲
SIEDZENIA		
Trzyosobowa, profilowana kanapa pokryta materiałem, jak siedzenia przednie	■	■
Trzy, profilowane siedzenia z podłokietnikami, pokryta materiałem jak siedzenia przednie	○	○
Zestaw skórzanych poduszek dla drugiego rzędu siedzeń	○	○
Składane zagłówki, regulowane na wysokość	■	■
3-punktowe, bezwładnościowe pasy bezpieczeństwa dla wszystkich siedzeń	■	■
PODŁOGA		
Podniesienie podłogi	■	■
Luksusowa nakładka na stopień, czarna, plastikowa	■	■
Podłoga przed drugim rzędem siedzeń pokryta gumową matą	■	-
Podłoga przed drugim rzędem siedzeń pokryta wykładziną	○	■
WYKOŃCZENIE ŚCIAN		
Lewy strona i prawe drzwi przesuwne wykończone dolnym panelem MDF z popielniczką	■	-
Strona kierowcy wykończona dolną i górną osłoną, ze schowkami, wykonaną z plastiku ABS	-	■
Drzwi wykończono dolną i górną osłoną, ze schowkami, wykonaną z plastiku ABS	-	■
PODSUFITKI		
Podsufitka z plastiku ABS, pokryta materiałem tak jak podsufitka przednia	■	-
Podsufitka z ABS z trzema lampkami LEDowymi, pokryta materiałem jak podsufitka przednia	-	■

	Podstawowa	Premium
OKNA		
Okno lewe i/lub prawe dymione, nieotwieralne	▲	▲
Okno lewe i/lub prawe mocno przyciemnione	○	○
Panele imitujące okno, lewe i prawe	○	○
WYKOŃCZENIE PRZEDZIAŁU ŁADUNKOWEGO		
Profesjonalna podłoga ładunkowa (9mm, buk) z systemem Quick fix, antracyt	○	○
Aluminiowe listwy wykończeniowe: tył i bok	○	○
Podstawowe wykończenie boku (4mm,HDF), szare	○	○
Profesjonalne wykończenie boku (4mm, sklejka), szare	○	○
Szyna transportowa z regulowanymi gniazdami	○	○
Osłony z ABS na nadkola i izolacja dźwiękochłonna, szare	○	○
BAGAŻNIK DACHOWY		
Bagażnik dachowy Roofpacker, aluminium. Zestaw zawiera rolki i spoiler	○	○

- W standardzie
- Niedostępne
- Opcja
- ▲ Dodatkowa cena (w zależności od wersji auta)
- * *Transit Custom Sport i Limited dostępne jedynie razem z zestawem skórzanych poduszek przeznaczonych dla drugiego rzędu siedzeń.

Uwagi:
System Quick fix można używać niezależnie od oryginalnych punktów załadunkowych. Jeśli nie będą one używane, będą przykryte plastikowymi zaślepkami.

MobilCar

zabudowy samochodów użytkowych

MobilCar s.c.

Dobrzeń 26
56-410 Dobroszyce
Telefon: +48 / 71 315 35 32
Fax: +48 / 71 315 35 19

biuro@mobilcar.pl
www.mobilcar.pl

Snoeks Automotive B.V.
Haverstraat 19
NL2150AE Nieuw-Vannep
The Netherlands

Informacje zawarte w tym katalogu nie stanowią oferty prawnie wiążącej.

