

MAN TGE kabina podwójna *doskonale*
rozwiązanie do przewozu ludzi i ładunku

Snoeks
Automotive



Spis treści

Podwójne kabiny Snoeks	4
Podwójna kabina – wersja Standard	6
Opcje i wymiary	8



Kabina podwójna

Optymalne rozwiązanie dla biznesu i użytkowników prywatnych

Poprzez zamontowane drugiego rzędu siedzeń ze zintegrowaną ścianą działową, możliwym jest przebudowanie twojego furgonu w samochód dostawczy z podwójną kabiną. Jest to doskonałe rozwiązanie dla potocznych przewozów: ludzi i materiałów.

Bezpiecznie, wygodnie i efektywnie

Naturalnie, podwójna kabina spełnia najwyższe europejskie standardy bezpieczeństwa. Wszystkie siedzenia wyposażone są w 3-punktowe, bezwładnościowe pasy bezpieczeństwa, składany stolik i regulowane na wysokość zagłówki

Ściana działowa jest tak zaprojektowana, aby spełniać standardy normy BS/ISO27956 w zakresie ochrony przed przemieszczającym się ładunkiem oraz całkowicie oddzielać przestrzeń ładunkową od przedziału pasażerskiego.

Więcej informacji i produktów znajdziesz Państwo na stronie www.mobilcar.pl

Podwójne kabiny Snoeks

Kluczowe cechy

Wygląd

Chcemy, aby odbiorcy końcowi mieli wrażenie, że użytkują samochody od początku do końca zrobione w fabryce, pomimo naszych modyfikacji. Wygląd produktów Snoeks jest całkowicie zintegrowany z wyglądem samochodu. Struktura i kolor zastosowanych materiałów i tworzyw idealnie odpowiadają tym, które zostały użyte przez producenta.



Bezpieczeństwo

Snoeks zapewnia, że wszystkie produkty spełniają wymogi prawne dla Lekkich Pojazdów Użytkowych (Light Commercial Vehicles). Wszystkie nasze siedzenia wyposażone są w atestowane 3-punktowe pasy bezpieczeństwa i regulowane zagłówki. Nasze ściany działowe oferują użytkownikom certyfikowaną ochronę przed przemieszczającym się ładunkiem.



Komfort

Snoeks cieszy się wieloletnim doświadczeniem w konstruowaniu i ulepszaniu siedzeń samochodowych tak, aby jakość, bezpieczeństwo, styl i komfort maksymalnie spełniały wymogi klientów. Ergonomiczne siedzenia podtrzymują pasażera w optymalnej pozycji. Dodatkowe wyposażenie takie jak: ISOFIX, podłokietniki i przesuwane siedzenia również podnoszą komfort



Funkcjonalność

Podwójna kabina jest optymalną i atrakcyjną kombinacją efektywnego przewozu ładunku i osób. Unikalnym rozwiązaniem jest stworzone przestrzeni ładunkowej pod tylnym rzędem siedzeń, które można zdemontować w celu zwiększenia przestrzeni ładunkowej. Aby zwiększyć funkcjonalność, Snoeks oferuje takie wyposażenie jak: wygodne schowki, porty USB i punktowe światła LEDowe.



Montaż

Modyfikacje Snoeks są projektowane dla każdego modelu samochodu indywidualnie, tak aby odpowiadały wysokiej jakości wykończeniu fabrycznemu. Nasze produkty montujemy maksymalnie wykorzystując fabryczne punkty montażowe. Powyższe wymogi montażowe sprawiają, że modyfikujemy pojazdy minimalną ilością roboczogodzin.

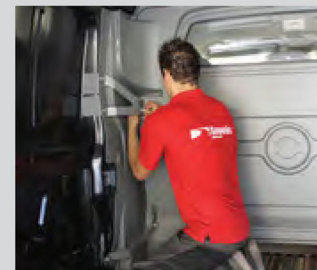

Więcej informacji i produktów
znajdziecie Państwo na stronie
www.mobilcar.pl



Kabina podwójna

wersja standard

Kabina podwójna w wersji Standard to przede wszystkim bezpieczeństwo i funkcjonalność. Jest ona przeznaczona dla maksymalnie sześciu osób. W przestrzeni można z łatwością transportować niezbędne materiały i narzędzia dla sześciuosobowej brygady. Wszystkie siedzenia wyposażone są w 3-punktowe, bezwładnościowe pasy bezpieczeństwa, posiadające europejski certyfikat.

Trzyosobowa profilowana kanapa pokryta jest materiałem, tak jak siedzenia przednie. Połączenie wygodnej, trzyosobowej kanapy i wytrzymałych materiałów sprawia, że kabina jest gotowa do intensywnego użytkowania.

- 1) Zagłówki regulowane na wysokość
- 2) 3-punktowe bezwładnościowe pasy bezpieczeństwa dla wszystkich siedzeń
- 3) Podłoga pokryta zamontowaną gumową matą
- 4) Lewa strona wykończona fabrycznie montowaną osłoną
- 5) Dodatkowa przestrzeń ładunkowa pod ścianą grodziową

Opcje i wymiary

	Standard
SCIANA DZIAŁOWA Z PLASTIKU ABS Z WBUDOWANYM OKNEM	
Pokrycie ławki ze schowkiem, dodatkowa przestrzeń ładunkowa pod ścianą grodziową	■
SIEDZENIA	
Trzyosobowa, profilowana kanapa pokryta materiałem, jak siedzenia przednie	■
Trzyosobowa, profilowana kanapa z dwoma podtokiełnikami pomiędzy siedzeniami, pokryta materiałem, jak siedzenia przednie	○
Czterooosobowa, profilowana kanapa pokryta materiałem, jak siedzenia przednie	○
Regulowane zagłówki dla wszystkich siedzeń, jak w siedzeniach przednich	■
3-punktowe, bezwładnościowe pasy bezpieczeństwa dla wszystkich siedzeń	■
PODŁOGA	
Luksusowa nakładka na stopień, czarna, plastikowa	■
Podłoga przed drugim rzędem siedzeń pokryta gumową matą	■
WYKOŃCZENIE ŚCIAN	
Strona kierowcy wykończona fabrycznie montowaną osłoną dolną	■
PODSUFITKI	
Podsufitka z plastiku ABS, pokryta materiałem tak jak podsufitka przednia	■
H3: Extension part including MDF panels above windows	■
H3: Extension part including ABS-plastic panels above windows	-
H4: Ceiling additionally to H2	-
OKNA	
Okno lewe i/lub prawe dymione, nieotwieralne	○
HOMOLOGACJA	
Certyfikat Homologacji WE – 2 stopnia MSTG(montaż), dla nowych pojazdów, bez rejestracji	-

- W standardzie
- Niedostępne
- Opcja

8 Opcje i wymiary

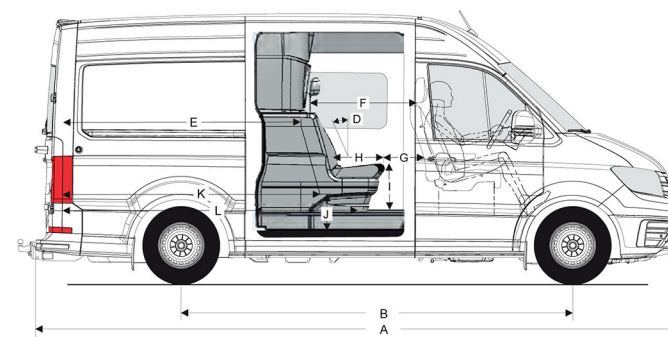

	A	B	D	E	F*	G*	H	I	J**	K	L***
L3H2	5986	3640	19°	2260	1000	500	350	450	350	2370	2770
L3h3	5986	3640	19°	2260	1000	500	350	450	350	2370	2770
L4H2	6836	4490	19°	3110	1000	500	350	450	350	2370	3620
L4H3	6836	4490	19°	3110	1000	500	350	450	350	2370	3620
L4H4	6836	4490	19°	3110	1000	500	350	450	350	3220	3620
L5H3	7391	4490	19°	3665	1000	500	350	450	350	3775	4175
L5H4	7391	4490	19°	3665	1000	500	350	450	350	3775	4175

* Mierzone w odniesieniu do zamontowanej ławki pasażera (obok kierowcy)

** Dla pojazdów z napędem tylnym: 250

*** Dla pojazdów z napędem przednim pełna długość ładunku (3460/4125/5155/5560) dostępna powyżej 100 m wysokości.

Wszystkie wymiary w milimetrach

Opcje i wymiary 9

MobilCar

zabudowy samochodów użytkowych

MobilCar s.c.

Dobrzeń 26

56-410 Dobroszyce

Telefon: +48 / 71 315 35 32

Fax: +48 / 71 315 35 19

biuro@mobilcar.pl

www.mobilcar.pl

Snoeks Automotive B.V.

Haverstraat 19

NL2150AE Nieuw-Vanep

The Netherlands



MAN TGE kabina podwójna *doskonałe*
rozwiązanie do przewozu ludzi i ładunku

Snoeks
Automotive

