

Renault Trafic kabina podwójna

doskonałe rozwiązanie do przewozu ludzi i ładunku

 **Snoeks**
Automotive



MobilCar

zabudowy samochodów użytkowych

Spis treści

Podwójne kabiny Snoeks	4
Podwójna kabina – wersja Podstawowa	6
Podwójna kabina – wersja Standard	8
Podwójna kabina – wersja Premium	10
Wyposażenie	12
Wersje i rozmiary	14
Specyfikacje i opcje	16



Kabina podwójna

Optymalne rozwiązanie dla biznesu i użytkowników prywatnych

Poprzez zamontowane drugiego rzędu siedzeń ze zintegrowaną ścianą działową, możliwym jest przebudowanie twojego furgonu w samochód dostawczy z podwójną kabiną. Jest to doskonałe rozwiązanie dla połączonych przewozów: ludzi i materiałów.

Bezpiecznie, wygodnie i efektywnie

Naturalnie, podwójna kabina spełnia najwyższe europejskie standardy bezpieczeństwa. Wszystkie siedzenia wyposażone są w 3-punktowe, bezwładnościowe pasy bezpieczeństwa, składany stolik i regulowane na wysokość zagłówki.

Ściana działowa jest tak zaprojektowana, aby spełniać standardy normy BS/ISO27956 w zakresie ochrony przed przemieszczającym się ładunkiem oraz całkowicie oddzielać przestrzeń ładunkową od przedziału pasażerskiego.

Więcej informacji i produktów znajdziecie Państwo na stronie www.mobilcar.pl

Podwójne kabiny Snoeks

kluczowe cechy

Wygląd

Chcemy, aby odbiorcy końcowi mieli wrażenie, że użytkują samochody od początku do końca zrobione w fabryce, pomimo naszych modyfikacji. Wygląd produktów Snoeks jest całkowicie zintegrowany z wyglądem samochodu. Struktura i kolor zastosowanych materiałów i tworzyw idealnie odpowiadają tym, które zostały użyte przez producenta.



Bezpieczeństwo

Snoeks zapewnia, że wszystkie produkty spełniają wymogi prawne dla Lekkich Pojazdów Użytkowych (Light Commercial Vehicles). Wszystkie nasze siedzenia wyposażone są w atestowane 3-punktowe pasy bezpieczeństwa i regulowane zagłówki. Nasze ściany działowe oferują użytkownikom certyfikowaną ochronę przed przemieszczającym się ładunkiem.



Komfort

Snoeks cieszy się wieloletnim doświadczeniem w konstruowaniu i ulepszaniu siedzeń samochodowych tak, aby jakość, bezpieczeństwo, styl i komfort maksymalnie spełniały wymogi klientów. Ergonomiczne siedzenia podtrzymują pasażera w optymalnej pozycji. Dodatkowe wyposażenie takie jak: ISOFIX, podłokietniki i przesuwane siedzenia również podnoszą komfort



Funkcjonalność

Podwójna kabina jest optymalną i atrakcyjną kombinacją efektywnego przewozu ładunku i osób. Unikalnym rozwiązaniem jest stworzone przestrzeni ładunkowej pod tylnym rzędem siedzeń, które można zdemontować w celu zwiększenia przestrzeni ładunkowej. Aby zwiększyć funkcjonalność, Snoeks oferuje takie wyposażenie jak: wygodne schowki, porty USB i punktowe światła LEDowe.



Montaż

Modyfikacje Snoeks są projektowane dla każdego modelu samochodu indywidualnie, tak aby odpowiadały wysokiej jakości wykończeniu fabrycznemu. Nasze produkty montujemy maksymalnie wykorzystując fabryczne punkty montażowe. Powyższe wymogi montażowe sprawiają, że modyfikujemy pojazdy minimalną ilością roboczogodzin.



Więcej informacji i produktów
znajdziecie Państwo na stronie
www.mobilcar.pl

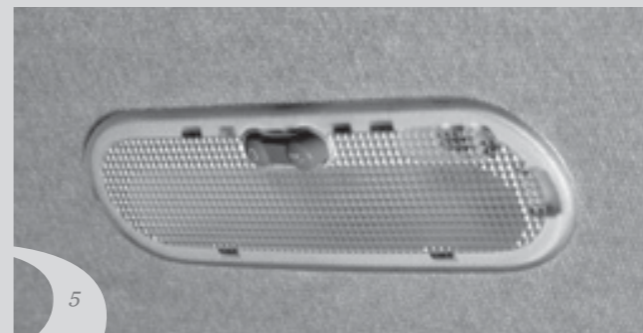

Kabina podwójna

wersja podstawowa

Kabina podwójna w wersji Podstawowej to przede wszystkim bezpieczeństwo i funkcjonalność. Jest ona przeznaczona dla maksymalnie sześciu osób. W przestrzeni można z łatwością transportować niezbędne materiały i narzędzia dla sześciuosobowej brygady. Wszystkie siedzenia wyposażone są w 3-punktowe, bezwładnościowe pasy bezpieczeństwa, posiadające europejski certyfikat.

Trzyosobowa profilowana kanapa pokryta jest materiałem, tak jak siedzenia przednie. Połączenie wygodnej, trzyosobowej kanapy i wytrzymałych materiałów sprawia, że kabina jest gotowa do intensywnego użytkowania.

- 1) Składane zagłówki, regulowane na wysokość
- 2) 3-punktowe, bezwładnościowe pasy bezpieczeństwa
- 3) Nakładka na stopień, czarna plastikowa
- 4) Dodatkowa przestrzeń ładunkowa pod ścianą grodziową
- 5) Podsufitka z plastiku ABS pokryta materiałem

Więcej informacji i produktów znajdziecie Państwo na stronie www.mobilcar.pl

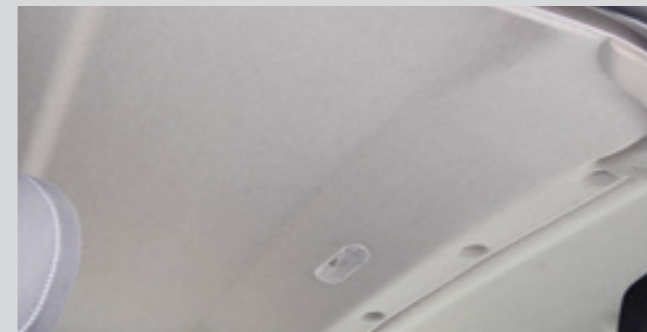

Kabina podwójna

wersja standard

Kabina podwójna w wersji Standard to komfort i funkcjonalność. Po zamontowaniu trzysobowej kanapy, sześć osób może bezpiecznie i wygodnie podróżować samochodem. Bogate wykończenie ścian bocznych obejmuje wygodne schowki i uchwyt na kubek.

Połączenie wygodnej trzysobowej kanapy i wytrzymałych materiałów sprawia, że twoja podwójna kabina jest zawsze gotowa do intensywnej pracy.

- 1) 3-osobowa kanapa z dwoma składanymi siedzeniami
- 2) ISOFIX na zewnętrznych siedzeniach
- 3) 12V gniazdo w kanapie
- 4) Nakładka na stopień, czarna plastikowa
- 5) Podsufitka z plastiku ABS pokryta materiałem

Więcej informacji i produktów znajdziecie Państwo na stronie www.mobilcar.pl

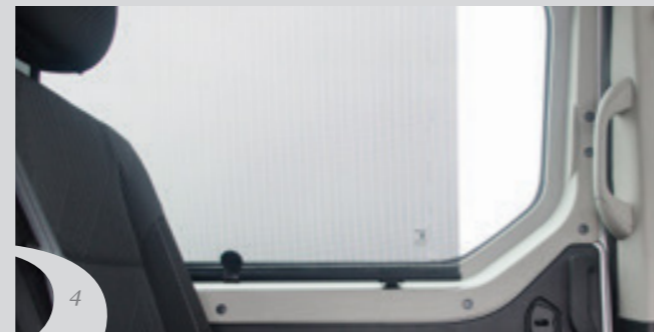

Kabina podwójna

wersja premium

Wariant Premium jest zaprojektowany dla tych, którzy mają wysokie wymagania co do ich podwójnej kabiny.

Wybierając trzysobową, profilowaną lub czterosobową kanapę, do siedmiu osób może podróżować bezpiecznie i komfortowo. Luksusowe wykończenie podwójnej kabiny idealnie oddaje oryginalny wygląd samochodu. Wygląd wnętrza samochodu sprawia, że można zapomnieć, że jest to samochód użytkowy.

Kabina Premium jest najczęściej wybierana przez użytkowników, którzy używają samochodów również prywatnie.

- 1) 3 regulowane siedzenia z dwoma podłokietnikami
- 2) 12V gniazdo w kanapie
- 3) Schowki w osłonie bocznej
- 4) Roleta przeciwsłoneczna lewa i prawa
- 5) 2 głośniki w podsufitce

Więcej informacji i produktów znajdziecie Państwo na stronie www.mobilcar.pl

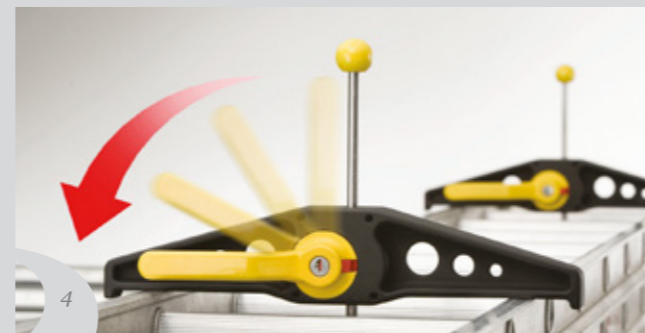

Wyposażenie

doposaż swój pojazd

Każda kabina podwójna Snoeks posiada bogate wyposażenie w standardzie. Dzięki szerokiej gamie akcesoriów możesz dostosować swoją podwójną kabinę do indywidualnych potrzeb.

Na tej stronie znajdziesz tylko niektóre z najbardziej popularnych produktów, które posiadamy w swojej ofercie. Więcej informacji na www.mobilcar.pl

- 1) *Kosz dachowy Rhino*
- 2) *System SafeStow Rhino*
- 3) *System przesuwny LadderStow Rhino*
- 4) *Zaciski SafeClamp Rhino*
- 5) *Podest SafeStep Rhino*
- 6) *System zabudowy Sortimo*

Więcej informacji i produktów znajdziecie Państwo na stronie www.mobilcar.pl

Opcje i wymiary

Podstawa

Standard

Premium

	L1 + L2		
	Podstawa	Standard	Premium
DRZWI PRZESUWNE			
Drzwi przesuwne prawe	■	■	■
Drzwi przesuwne lewe	-	-	-
Drzwi przesuwne prawe i lewe	■	■	■
OKNA			
Fabrycznie montowane okna	■	■	■
Niefabrycznie montowane okna	■	■	■
INNE			
Siedzenie pasażera kierowcy	■	■	■
Ławka pasażera kierowcy	■	■	■
WYSOKOŚĆ DACHU			
H1	■	■	■
H2	■	■	■

- Dostępne
- Niedostępne

Proszę sprawdzić powyższe konfiguracje, aby określić dostępność.

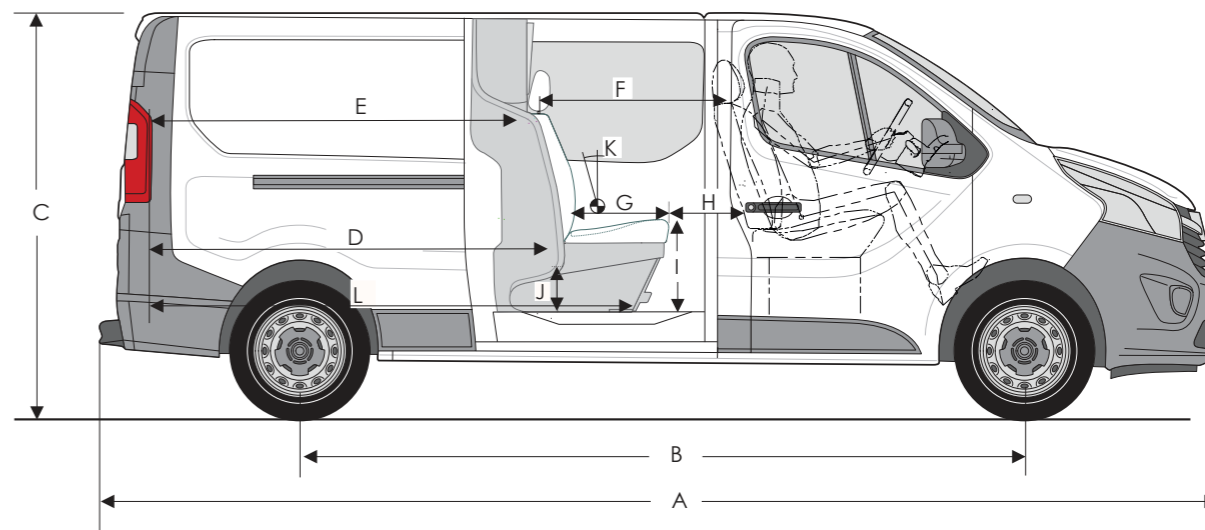

	A	B	C	D*	E**	F	G	H	I	J	K	L
L1	4998	3098	1971	1590	1500	780	460	255	420	220	19°	2100
L2	5398	3498	1971	1960	1770	920	470	315	420	220	21°	2400

- * Mierzone na wys. 230mm
- ** Mierzone na wys. 750mm

Wszystkie wymiary w milimetrach

Specyfikacje i opcje

	Podstawa	Standard	Premium
SCIANA DZIAŁOWA Z PLASTIKU ABS Z WBUDOWANYM OKNEM			
Pokrycie ławki bez schowka, dodatkowa przestrzeń ładunkowa pod ścianą grodziową	■	-	-
Pokrycie kanapy z 12V gniazdem, dodatkowa przestrzeń ładunkowa pod ścianą grodziową	-	■	-
Pokrycie kanapy z 12V gniazdem, lampka doświetlająca stopień, dodatkowa przestrzeń pod ścianą grodziową	-	-	■
SIEDZENIA			
3-osobowa profilowana kanapa	■	-	-
3-osobowa kanapa z regulowanymi siedzeniami ze schowkiem, dwoma podłokietnikami i ISOFIX dla zewnętrznych siedzeń	-	■	-
3 regulowane siedzenia z regulowanymi siedzeniami z ISOFIX dla zewnętrznych siedzeń	-	-	■
Pokryte tapicerką jak siedzenia przednie: Tricess Blue	■	■	-
Pokryte tapicerką jak siedzenia przednie: Connect Black	-	o	■
Pokryte tapicerką półskórzaną ekologiczną: pierwszy i drugi rząd siedzeń	-	o	o
Składane zagłówki regulowane na wysokość	■	■	■
3-punktowe, bezwładnościowe pasy dla wszystkich siedzeń	■	■	■
PODŁOGA			
Szara podłoga i nakładka na stopień dla drugiego rzędu siedzeń	■	-	-
Czarna podłoga i nakładka na stopień dla drugiego rzędu siedzeń	-	■	■
Podłoga przed drugim rzędem siedzeń pokryta wykładziną	o	o	o
Podłoga przed pierwszym rzędem siedzeń pokryta wykładziną	o	o	o
WYKOŃCZENIE ŚCIAN			
Prawe drzwi przesuwne wykończone dolną osłoną wykonaną z plastiku ABS	■	■	■
Prawe drzwi przesuwne wykończone górną osłoną wykonaną z plastiku ABS	-	-	■
Lewa strona wykończona dolną osłoną z ABS zawierającą schowki	■	■	■
Lewa strona wykończona górną osłoną z ABS*	-	-	■
Roleta przeciwsłoneczna lewa i prawa	-	-	■

	Podstawa	Standard	Premium
PODSUFITKI			
Podsufitka z plastiku ABS, pokryta materiałem tak jak podsufitka przednia	■	■	■
3 punktowe lampki LED	-	-	■
2 głośniki w podsufitce	-	-	■
OKNA			
Okno lewe i/lub prawe dymione, nieotwieralne	o	o	o
Okno lewe i/lub prawe mocno przyciemnione	o	o	o
WYKOŃCZENIE PRZEDZIAŁU ŁADUNKOWEGO			
Profesjonalna podłoga ładunkowa (9mm, buk) z systemem Quick fix, antracyt	o	o	o
Podstawowe wykończenie boku (4mm,HDF), szare	o	o	o
Profesjonalne wykończenie boku (4mm, sklejka), szare	o	o	o
Szyna transportowa z regulowanymi gniazdami	o	o	o
Ostony z ABS na nadkole i izolacja dźwiękochłonna, szare	o	o	o
Grill na tylnych drzwiach/klapie	o	o	o
BAGAŻNIK DACHOWY			
Roofpacker, aluminium z rolką załadunkową i spojlerem	o	o	o

- W standardzie
- Niedostępne
- o Opcja
- ▲ Dodatkowa cena (w zależności od wersji auta)
- * Niedostępne dla wersji Podstawowej z dwoma drzwiami przesuwymi

Uwagi:

System Quick fix można używać niezależnie od oryginalnych punktów załadunkowych. Jeśli nie będą one używane, będą przykryte plastikowymi zaślepkami.

MobilCar

zabudowy samochodów użytkowych

MobilCar s.c.

Dobrzeń 26
56-410 Dobroszyce
Telefon: +48 / 71 315 35 32
Fax: +48 / 71 315 35 19

biuro@mobilcar.pl
www.mobilcar.pl

Snoeks Automotive B.V.
Haverstraat 19
NL2150AE Nieuw-Vannep
The Netherlands

Informacje zawarte w tym katalogu nie stanowią oferty prawnie wiążącej.

